

Принципова електрична схема щита керування асинхронним електродвигуном

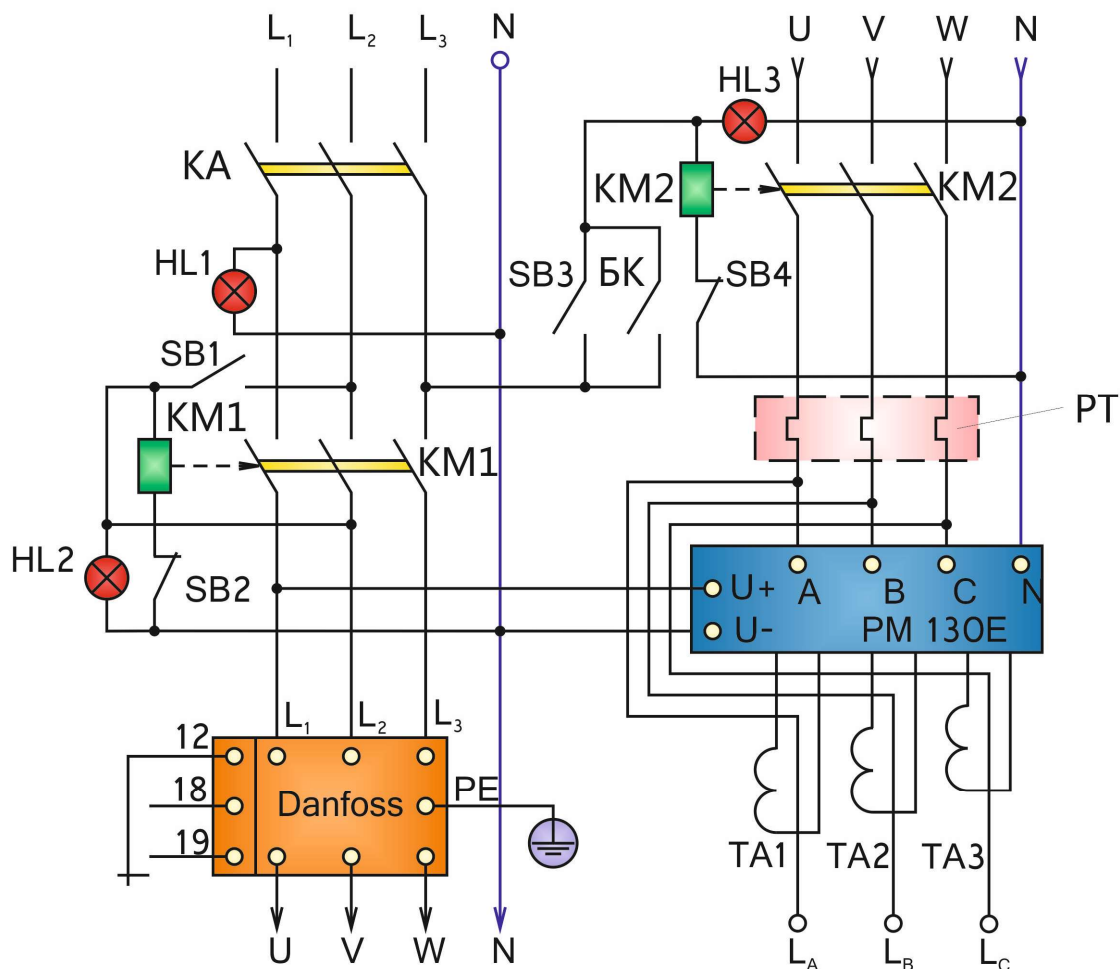

L₁, L₂, L₃, L_A, L_B, L_C – фазні проводи на вході та виході шафи керування відповідно; N – нульовий провід; K_A – комутаційний апарат (автоматичний вимикач); KM1, KM2 – контактори; SB1, SB3 – кнопки «Пуск»; SB2, SB4 – кнопки «Стоп»